

Centrală în condensare cu gaz
Condens 2000 W
ZWB 24-1 AR



BOSCH

6 720 649 749 (2011/08) RO

Instrucțiuni de utilizare destinate utilizatorului

Cuprins

1	Explicarea simbolurilor și instrucțiuni de siguranță	4
1.1	Explicarea simbolurilor	4
1.2	Instrucțiuni de siguranță	6

2	Informatii despre centrala	8
2.1	Utilizarea conform destinației	8
2.2	Declarație de conformitate CE	9
2.3	Privire de ansamblu asupra tipurilor	9

3	Pregătirea aparatului pentru exploatare	10
3.1	Prezentarea generală a racordurilor	10
3.2	Deschiderea robinetelor de întreținere	12
3.3	Verificarea presiunii apei din instalația de încălzire	13
3.4	Umplerea cu apă caldă	14

4	Utilizare	16
4.1	Privire de ansamblu asupra elementelor de comandă	16
4.2	Pornirea/oprirea centralei	18
4.3	Setarea temperaturii maxime pe tur	20
4.4	Setarea temperaturii apei calde	22
4.5	Setarea sistemului de reglare a încălzirii	23
4.6	Reglarea regimului de vară	24
4.7	Setarea protecției împotriva înghețului	26
4.8	Activarea funcției de blocare a tastelor	28
4.9	Afișaje pe display	29

5	Instructiuni pentru economisirea energiei	30
6	Remedierea defecțiunilor	32
7	Service	34
8	Protecția mediului/Eliminare	35
9	Instrucțiuni succinte de utilizare	36
	Index	37

1 Explicarea simbolurilor și instrucțiuni de siguranță

1.1 Explicarea simbolurilor

Mesaje de avertizare



Puteți recunoaște mesajele de avertizare prin fundalul de culoare gri, triunghiul de avertizare și chenarul în care sunt încadrate.

Cuvintele de semnalizare de la începutul unui mesaj de avertizare sunt caracteristice pentru tipul și gravitatea consecințelor care pot apărea dacă nu se respectă măsurile pentru evitarea pericolului.

- **ATENȚIE** semnalizează că pot rezulta prejudicii materiale.

Informații importante



Informațiile importante care nu presupun un pericol pentru persoane sau bunuri sunt semnalizate prin simbolul alăturat. Acestea sunt încadrate de linii deasupra textului și sub text

Alte simboluri

Simbol	Semnificație
▶	Etapă de operație
→	Trimitere la alte texte din document sau la alte documente
•	Enumerare/listă de intrări
–	Enumerare/listă de intrări (al 2-lea nivel)

Tab. 1

1.2 Instrucțiuni de siguranță

Pericol în caz de miros de gaze

- ▶ Se închide robinetul de gaz (→ pagina 16).
- ▶ Deschideți ferestrele și ușile.
- ▶ Nu acționați niciun întrerupător electric.
- ▶ Stingeți flăcările deschise.
- ▶ Se va suna **din exterior** societatea de distribuție a gazului și firma de specialitate autorizată.

Pericol în cazul mirosului de gaze arse

- ▶ Oprirea centralei (→ pagina 19).
- ▶ Deschideți ferestrele și ușile.
- ▶ Înștiințați firma de specialitate autorizată.

La aparatele cu funcționare dependentă de aerul din încălzi: pericol de intoxicare prin gaze arse în cazul unei alimentări insuficiente cu aer de ardere

- ▶ Asigurați alimentarea cu aer de ardere.
- ▶ Nu acoperiți și nu micșorați orificiile de aerisire și evacuare a aerului din uși, ferestre și pereți.
- ▶ Asigurați o alimentare suficientă cu aer de ardere și în cazul aparatelor montate ulterior, de exemplu, la ventilatoarele pentru aer uzat, la ventilatoarele pentru bucătărie și la aparatele de aer condiționat cu evacuarea aerului uzat spre exterior.
- ▶ În cazul unei alimentări insuficiente cu aer de ardere, nu puneți aparatul în funcțiune.

Daune cauzate de erorile de utilizare

Erorile de utilizare pot cauza vătămări corporale și/sau prejudicii materiale.

- ▶ Asigurați-vă că echipamentul nu este utilizat de copii fără a fi supravegheați și că acesta nu va constitui obiectul lor de joacă.
- ▶ Asigurați-vă că au acces numai persoanele care sunt în măsură să exploateze echipamentul în mod adecvat.

Pericol cauzat de explozia gazelor inflamabile

Lucrările la piesele conducătoare de gaz se vor efectua numai de către o firmă de specialitate autorizată.

Amplasare, reconstrucție

Dispuneți amplasarea sau remodelarea echipamentului dumneavoastră numai de către o firmă de specialitate autorizată.

Nu efectuați modificări asupra pieselor de ghidare a gazelor arse.

Nu închideți în niciun caz orificiul de scurgere a supapelor de siguranță. Pe parcursul încălzirii se scurge apă la nivelul supapei de siguranță a boilerului.

Materiale explozive și ușor inflamabile

Nu utilizați și nu depozitați materiale ușor inflamabile (hârtie, diluanți, vopsele etc.) în apropierea aparatului.

Aer de ardere/aer din incintă

Pentru a evita coroziunea, în aerul de ardere/aerul din incintă nu trebuie să pătrundă agenți agresivi (de exemplu, hidrocarburi de halogen care conțin compuși de clor și fluor).

2 Informatii despre centrala

2.1 Utilizarea conform destinatiei

Aparatul se va monta numai în cadrul sistemelor închise de apă caldă - încălzire, conform EN 12828.

Alt modalitate de utilizare nu este regulamentară.

Utilizarea comercială și industrială a aparatelor pentru producerea căldurii nu este permisă.

Indicații privind condițiile de exploatare admise sunt cuprinse în instrucțiunile de montaj și de întreținere destinate specialistului.

2.2 Declarație de conformitate CE

Acest produs corespunde în construcția și comportamentul său de funcționare directivelor europene, precum și cerințelor specifice fiecărei țări. Conformitatea este marcată cu simbolul CE.

Declarația de conformitate a produsului vă poate fi prezentată la cerere. În acest scop, utilizați adresa de pe spatele prezentelor instrucțiuni.

Îndeplinește cerințele pentru centrale în condensatie cu gaz în sensul Ordonanței privind economisirea energiei.

Conținutul de oxizi de azot în gazele arse, determinat conform articolului 6 al primei dispoziții pentru aplicarea legii federale privind protecția împotriva emisiilor (BlmSchV 1din data de 26.1.2010), măsoară sub 60 mg/kWh.

Aparatul este verificat conform EN 677 și EN 483.

2.3 Privire de ansamblu asupra tipurilor

Echipamentele **ZWB 24-1 AR** sunt echipamente combinate pentru încălzire și prepararea apei calde pe baza principiului în contracurent.

3 Pregătirea aparatului pentru exploatare

3.1 Prezentarea generală a racordurilor

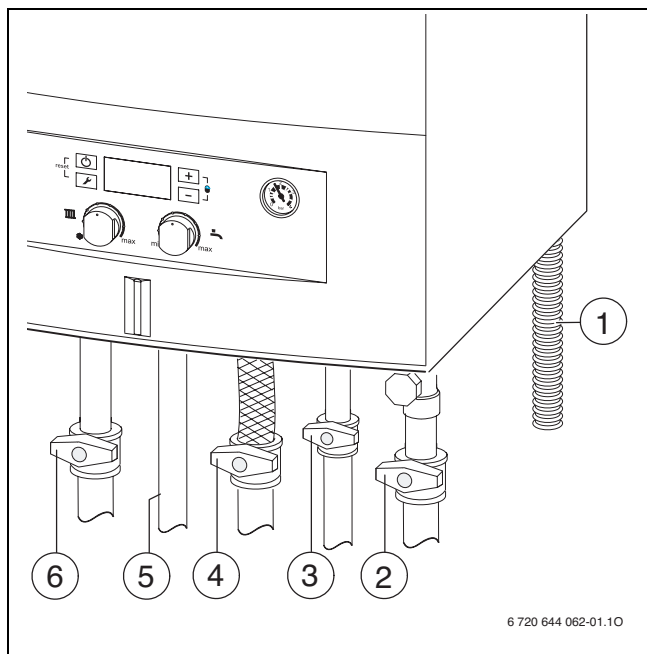

Fig. 1

- 1** Furtun de golire
- 2** Robinet pe turul încălzirii (accesorii)
- 3** Robinet pentru apă rece (accesorii)
- 4** Robinet de gaz (închis) (accesorii)
- 5** Apa caldă
- 6** Robinet pe turul încălzirii (accesorii)

3.2 Deschiderea robinetelor de întreținere

- ▶ Apasati mânerul si rotiti-l spre stânga, pâna la opritor (mânerul în lungul tevii = deschis).

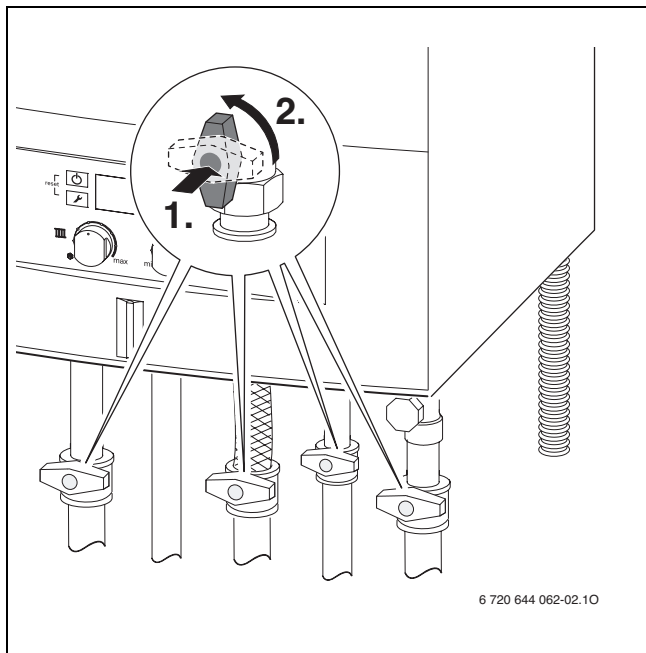

Fig. 2

3.3 Verificarea presiunii apei din instalația de încălzire

Presiunea de lucru este în caz normal de 1 până la 2 bari.

Dacă este nevoie de o presiune mai mare de funcționare, valoarea vă va fi comunicată de către specialistul dumneavoastră.

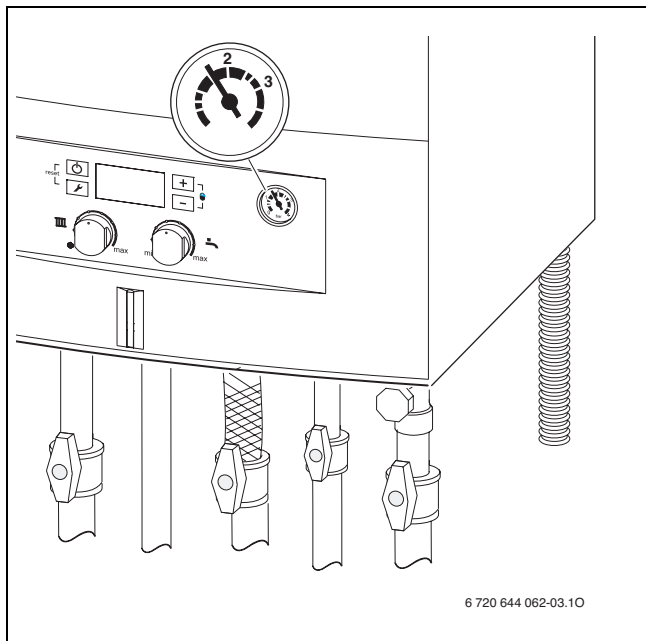

Fig. 3

3.4 Umplerea cu apă caldă

Instalația de umplere se află sub aparat între racordul pentru turul de încălzire și racordul de apă caldă.



ATENȚIE: Aparatul poate fi deteriorat.

- ▶ Completați cu apă pentru încălzire numai când aparatul este rece.

Presiunea maximă de 3 bari, la o temperatură mai mare a apei calde, nu trebuie să fie depășită (supapă de siguranță deschisă).

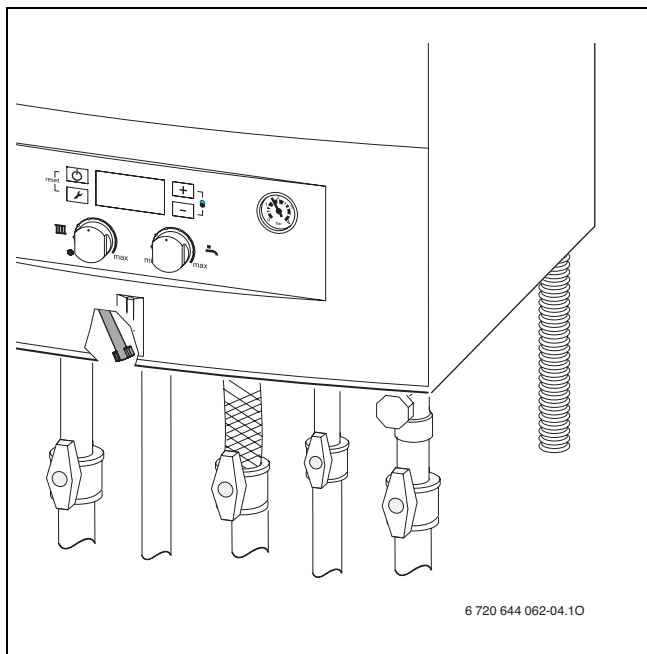

6 720 644 062-04.10

Fig. 4

- ▶ Deschideți robinetul de umplere și umpleți instalația de încălzire până când manometrul indică o presiune între 1 și 2 bari.
- ▶ Închideți robinetul de umplere.

4 Utilizare

4.1 Privire de ansamblu asupra elementelor de comandă

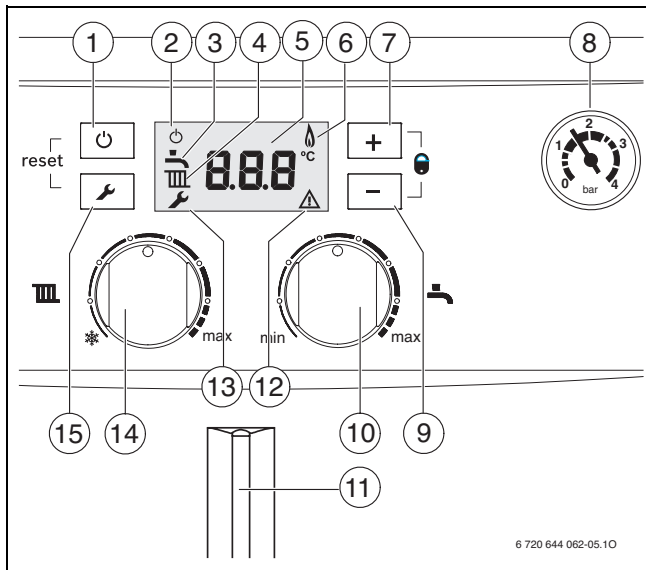

Fig. 5

- 1** Tasta stand-by
- 2** Indicator de punere sub tensiune
- 3** Prepararea apei calde activă
- 4** Regim de încălzire activ
- 5** Indicator de temperatură (în °C)
- 6** Regim arzător
- 7** Tasta „mai mult“
- 8** Manometru
- 9** Tasta „mai puțin“
- 10** Termostat de temperatură a apei calde
- 11** Lumină de funcționare
- 12** Mesaj de defecțiune
- 13** Mod de service
- 14** Termostat incalzire temperatură pe tur
- 15** Tasta de service

4.2 Pornirea/oprirea centralei

Pornirea

- ▶ Porniți aparatul prin intermediul tastei stand-by.
Lumina de funcționare este aprinsă. Display-ul afișează temperatura pe tur a apei calde.

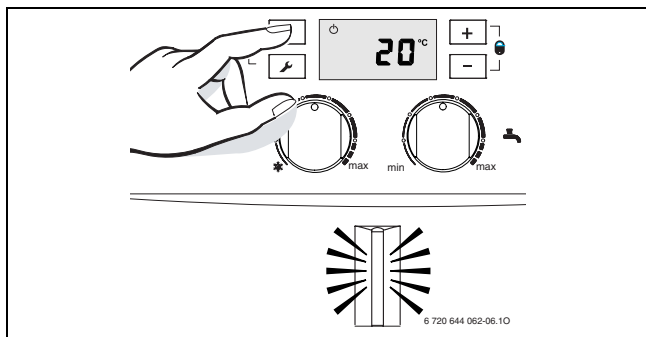



Fig. 6



Dacă se afișează pe display  alternativ cu temperatura pe tur, aparatul rămâne timp de 15 minute la cea mai mică putere termică pentru a umple sifonul.

Oprire/regim stand-by

- ▶ Opriți aparatul prin intermediul tastei stand-by. Lumina de funcționare se stinge. Indicatorul de funcționare rămâne singurul indicator pe display.

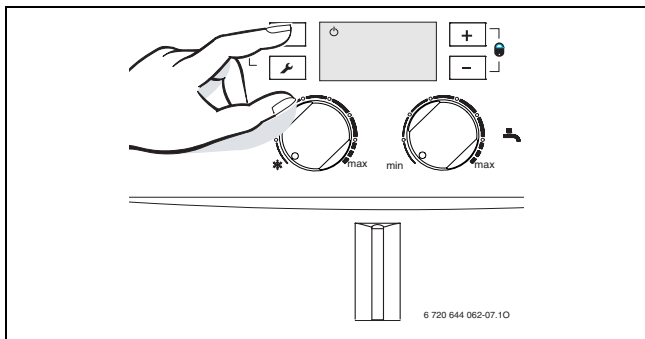

Fig. 7

- ▶ Dacă centrala este scoasă din funcțiune pe o perioadă mai lungă: trebuie asigurată protecția la îngheț (→ Capitolul 4.7).



Aparatul dispune de o funcție de protecție împotriva blocării pompei circuitului de încălzire, care împiedică blocarea pompei după o pauză îndelungată în funcționare.

În regimul stand-by, funcția de protecție împotriva blocării pompei este în continuare activă.

4.3 Setarea temperaturii maxime pe tur

Temperatura maximă pe tur poate fi reglată între 35 °C și aproximativ 82 °C. Temperatura actuală pe tur este afișată pe display.



La încălzirea prin pardoseală, țineți cont de temperatura pe tur maximum admisă.

- ▶ Rotiți termostatul pentru temperatura pe tur  pentru a seta temperatura maximă pe tur. Pe display luminează intermitent, timp de 10 secunde, temperatura pe tur maximă setată.

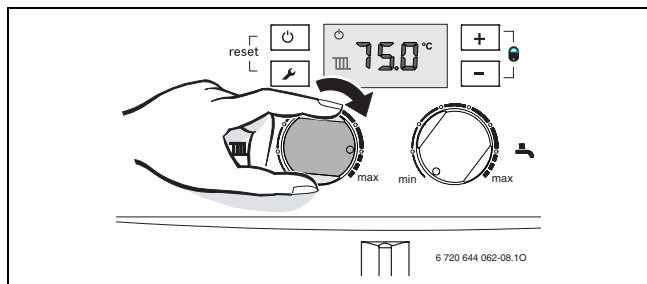



Fig. 8

Temperaturi pe tur maxime tipice găsiți în tabelul 2.



Dacă rotiți termostatul pentru temperatura pe tur complet spre stânga (afișare . .) regimul de încălzire este blocat (regim de vară).

Dacă arzătorul este activat în regimul de încălzire, pe display se afișează simbolul  și simbolul arzător .

Temperatura pe tur	Exemplu de utilizare
. .	Regim de vară
circa 35 °C	Încălzire prin pardoseală
circa 75 °C	Încălzire cu radiatoare
circa 82 °C	Încălzire cu convectoare

Tab. 2 Temperatura maximă pe tur

4.4 Setarea temperaturii apei calde

Temperatura apei calde poate fi setată între 40 °C și aprox. 60 °C.

- Setăți temperatura apei calde la termostatul de temperatură a apei calde .

Pe afișaj luminează intermitent timp de 10 de secunde temperatura setată a apei calde.

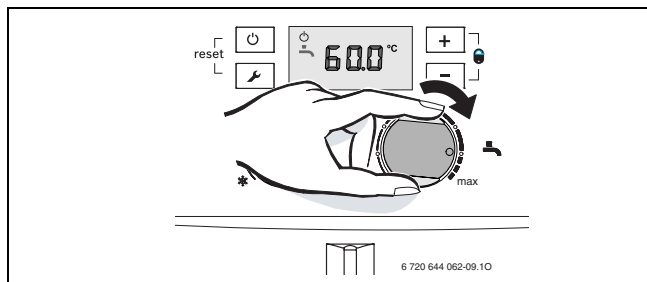



Fig. 9

Dacă arzătorul este activat în regimul de producere a apei calde, se afișează simbolul  și simbolul arzător .

4.5 Setarea sistemului de reglare a încălzirii



Respectați instrucțiunile de utilizare ale regulatorului de încălzire utilizat. Acolo vă este prezentat

- ▶ cum puteți să setați temperatura camerei,
 - ▶ cum puteți încălzi în mod economic și să economisiți energie.
-



4.6 Reglarea regimului de vară

Este oprită pompa pentru circuitul de încălzire și astfel încălzirea. Sunt menținute alimentarea cu apă caldă și alimentarea cu tensiune pentru sistemul de reglare a încălzirii și pentru cronotermostat.



ATENȚIE: Pericol de înghețare a instalației de încălzire. În regimul de vară este disponibilă numai protecția contra înghețării aparatului.

- ▶ În cazul pericolului de îngheț, aveți în vedere protecția împotriva înghețului (→ Cap. 4.7).

- ▶ Notați poziția regulatorului temperaturii pe tur .
- ▶ Rotiți regulatorul temperaturii pe tur  complet către stânga .
Pe display se afișează ...

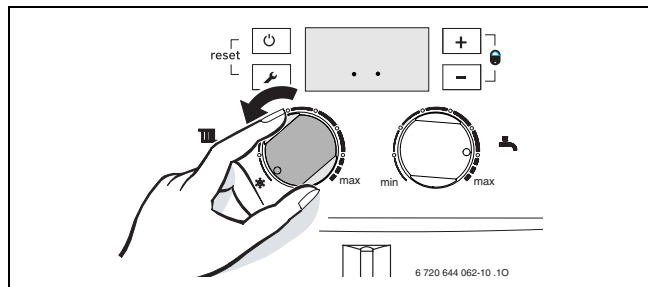

Fig. 10

Informații suplimentare vezi instrucțiunile de utilizare ale regloatoarelor instalației de încălzire.

4.7 Setarea protecției împotriva înghețului

Protecție împotriva înghețului pentru instalația de încălzire:

Protecție împotriva înghețului pentru instalația de încălzire este garantată când pompa circuitului de încălzire este în funcțiune, apa curgând prin întreaga instalație de încălzire.

- ▶ Lăsați încălzirea pornită.
- ▶ Setati temperatura maximă pe tur la minimum 35 °C.

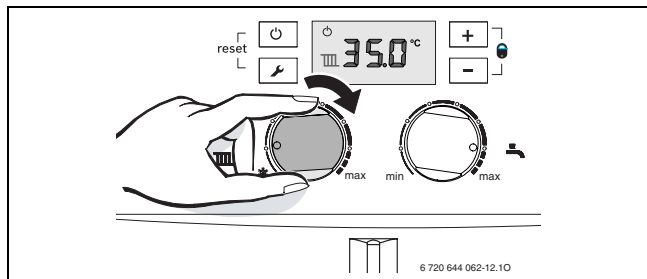

Fig. 11

-sau- Dacă doriți ca aparatul să rămână deconectat:

- ▶ Dispuneți ca specialistul să amestece substanță antigel (a se vedea instrucțiunile de instalare) în apa caldă și să golească circuitul de apă caldă.



Instrucțiunile de utilizare ale regulatorului de încălzire vă pot oferi mai multe informații.

Protecția aparatului împotriva înghețului:

Funcția de protecție a aparatului împotriva înghețului pornește arzătorul și pompa circuitului de încălzire când temperatura din încăperea centralei (la senzorul de temperatură pentru turul de încălzire) scade sub 5 °C. Astfel se împiedică înghețarea echipamentului de încălzire.

- ▶ Activați regimul de vară (→ Cap. 4.6) sau comutați aparatul în regimul stand-by (→ Cap. 4.2).



ATENȚIE: Pericol de înghețare a instalației de încălzire. În regimul de vară/regimul stand-by este disponibilă numai protecția aparatului împotriva înghețului.

4.8 Activarea funcției de blocare a tastelor

Funcția de blocare a tastelor dezactivează tastele. Mai sunt posibile doar resetarea în caz de deranjament (→ Cap. 6) și dezactivarea funcției de blocare a tastelor.

Porniți dispozitivul de blocare a tastelor:

- ▶ Apăsați concomitent tastele **+** și **-** până când se afișează **Loc** pe display.

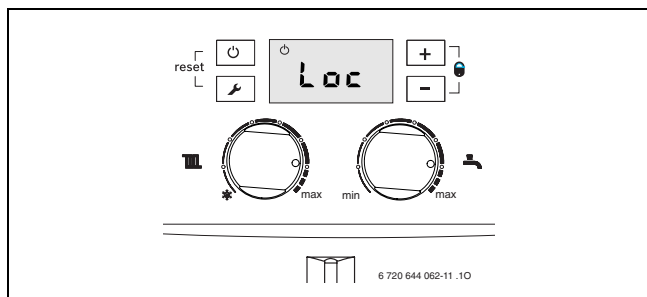





Fig. 12

Opriiți dispozitivul de blocare a tastelor:

- ▶ Apăsați concomitent tastele **+** și **-** până când se afișează pe display doar temperatura pe tur am sistemului de încălzire.

4.9 Afișaje pe display

Display	Descriere
	Funcția de blocare a tastelor este activă (→ cap. 4.8).
	Aparatul funcționează timp de 15 minute cu cea mai mică putere calorică.
	Funcția de aerisire este activă (aprox. 4 minute).
	Regim de vară (protecția aparatului împotriva înghețului)
de ex.	EA Cod de defecțiune (→ cap. 6)

Tab. 3

5 Instrucțiuni pentru economisirea energiei

Încălzire economică

Aparatul este construit în așa fel încât consumul de gaz și poluarea să înregistreze un nivel cât mai redus, iar confortul să fie maxim. În funcție de necesarul de căldură al fiecărei locuințe se realizează reglarea alimentării cu gaz a arzătorului. Când necesarul de căldură se reduce, aparatul continuă să funcționeze cu o flacără mai mică. Specialistul denumeste acest proces reglare continuă. Datorită reglării continue, oscilațiile de temperatură sunt reduse, iar căldura este distribuită în mod uniform în încăperi. Astfel se poate întâmpla ca aparatul să fie în funcțiune pe o perioadă mai lungă, însă consumul de gaz să fie mai mic decât în cazul unui aparat care pornește și se oprește în permanență.

Întreținerea

Pentru a putea menține consumul de gaz și poluarea la un nivel cât de scăzut posibil pentru o perioadă îndelungată de timp, vă recomandăm să încheiați un contract de service și întreținere cu o firmă de specialitate autorizată pentru efectuarea de inspecții anuale și service în funcție de necesitate.

Reglarea încălzirii

În Germania se impune prin articolul § 12 din Hotărârea privind economisirea energiei (EnEV) reglarea încălzirii prin intermediul unui termostat de cameră sau a unui termostat care reglează în funcție de condițiile atmosferice și a unor ventile termostatiche.

Indicații suplimentare puteți găsi în instrucțiunile de instalare și utilizare aferente regulatorului respectiv.

Ventile termostactice

Pentru a obține temperatura ambiantă dorită, deschideți complet robinetele termostate. Doar dacă temperatura nu este atinsă după o perioadă îndelungată puteți modifica temperatura ambiantă dorită la nivelul regulatorului.

Încălzire prin pardoseală

Nu setați temperatura pe tur mai mare decât temperatura pe tur maximă recomandată de producător.

Aerisire

Pentru a aerisi, nu lăsați fereastra rabatată. În caz contrar, încăperea va pierde constant căldură, fără să se cunoască o îmbunătățire a calității aerului din încăperea. Se recomandă deschiderea completă a ferestrei pentru scurt timp.

Închideți ventilele termostate în timpul aerisirii.

Apa caldă

Alegeți o temperatură a apei calde cât mai scăzută posibil. O valoare mică setată la termostat înseamnă o mare economie de energie.



Suplimentar, temperaturi ridicate ale apei calde duc la o depunere accentuată de calcar, afectând astfel funcționarea echipamentului (de exemplu, timp de încălzire mai lung sau o cantitate de scurgere mai mică).



Pompă de circulație



Setați o eventuală pompă de recirculare a apei calde menajere pentru a funcționa conform unui program adaptat nevoilor individuale (de exemplu dimineața, la prânz, seara).

6 Remedierea defecțiunilor

Sistemul electronic supraveghează toate părțile constructive de siguranță, reglare și comandă.

Dacă în timpul funcționării apare un deranjament, lumina de funcționare luminează intermitent. Simbolul , eventual și , luminează intermitent pe display, afișându-se un cod de defecțiune (de exemplu **EA**).

Dacă  și  luminează intermitent:

- ▶ Apăsăți tasta stand-by și tasta de service până când simbolurile  și  nu se mai afișează. Aparatul intră din nou în funcțiune și se afișează temperatura turului.

Dacă luminează intermitent doar  :

- ▶ Opriți și reporniți aparatul prin intermediul tastei stand-by. Aparatul intră din nou în funcțiune și se afișează temperatura turului.

Dacă nu puteți remedia o defecțiune:

- ▶ Contactați firma de specialitate autorizată sau serviciul de relații cu clienții și comunicați codul de defecțiune, precum și datele despre aparat.



Puteți găsi o prezentare generală a afișajelor de pe ecran la pagina 29.

Date despre centrală

Când contactați serviciul pentru clienți, este util să oferiți informații exacte despre aparatul dumneavoastră.

Puteți găsi aceste date pe plăcuța de identificare sau de pe autocolantul cu tipul de echipament de pe capac.

Condens 2000 W (de exemplu ZWB 24-1 AR)

.....

Număr serie

.....

Data punerii în funcțiune:

.....

Constructorul instalației:

.....

7 Service

Inspectare și service

Utilizatorul este responsabil pentru siguranța și compatibilitatea cu mediul înconjurător a instalației de ardere (legea federală privind protecția contra emisiilor).

Din acest motiv vă recomandăm să încheiați cu o firmă de specialitate autorizată un contract de verificare tehnică și întreținere cu realizarea anuală a verificării tehnice și efectuarea lucrărilor de întreținere în funcție de necesitate. Acest lucru vă asigură un randament mare combinat cu o ardere favorabilă mediului înconjurător.

Curățarea mantalei

Frecați mantaua cu o cârpă umedă. Nu folosiți pentru curățare obiecte ascuțite sau agenți de curățare agresivi.

8 Protecția mediului/Eliminare

Protecția mediului reprezintă pentru Grupul Bosch o prioritate. Calitatea produselor, eficiența și protecția mediului: toate acestea sunt pentru noi obiective la fel de importante. Sunt respectate cu strictețe legile și prevederile referitoare la protecția mediului. Folosim pentru protecția mediului cele mai bune tehnici și materiale, luând totodată în considerare și punctele de vedere economice.

Ambalajul

În ceea ce privește ambalajul participăm la sistemele de reciclare specifice țării, fapt ce asigură o reciclare optimă.

Toate materialele de ambalare folosite sunt ecologice și reciclabile.

Aparat scos din uz

Aparatele uzate conțin materiale reciclabile, care pot fi revalorificate.

Părțile componente se pot separa ușor, iar materialul plastic este marcat. Astfel, diferitele părți componente pot fi sortate și trimise spre reciclare respectiv distrugere.

9 Instrucțiuni succinte de utilizare

Pornirea/oprirea centralei

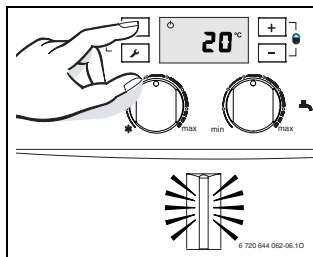

Pornirea încălzirii

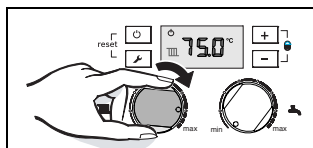

Setarea sistemului de reglare a încălzirii (accesorii)

Setați termostatul camerei la temperatura dorită.

Setarea temperaturii apei calde

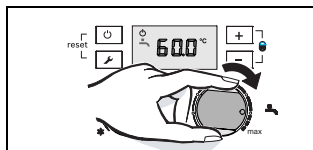

Activarea funcției de blocare a tastelor

- ▶ Apăsați concomitent tastele + și - până când se afișează **Loc** pe display.

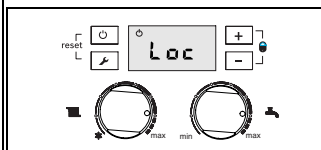

Setarea protecția instalației împotriva înghețului

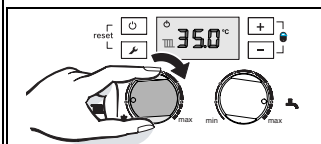

Setarea protecției aparatului împotriva înghețului

- ▶ Activați regimul de vară (→ cap. 4.6) sau comutați aparatul în regimul stand-by (→ cap. 4.2) .

Index

A

Ambalaj	35
Aparat scos din uz.....	35
Aparate vechi	35

D

Date despre aparat	
- Domeniu de utilizare admis	8
Declarația de conformitate CE.....	9
Defecțiune.....	32
Detalii privind echipamentul	
- Declarația de conformitate CE.....	9
Domeniu de utilizare admis	8

I

Informații despre centrală	8
Instrucțiuni de siguranță.....	6

M

Mesaj de defecțiune.....	32
--------------------------	----

O

Opriiți aparatul	19
Oprire	
- aparat.....	19
Ordonanța privind economisirea energiei (EnEV).....	23, 36

P

Pornire	
- Încălzire	20
Pornirea sistemului de încălzire.....	20
Protecția împotriva înghețului	26
Protecția mediului	35
Punere în funcțiune.....	10

R

Reciclare	35
Regim de vară	24
Reglarea încălzirii.....	23, 36
Reglarea temperaturii apei calde	22, 36

S

Setarea temperaturii apei calde	22, 36
---------------------------------------	--------

Notiçe

Robert Bosch S.R.L.
Departamentul Termotehnică
Str. Horia Măcelariu 30-34
013937 București
ROMANIA

Tel.: +40-21-4057500
Fax: +40-21-2331313

www.bosch.com.ro